

JLG 1500 SJ

Specifications

Caratteristiche standard

- Piattaforma a caricamento ribassato 0.91 m x 2.44 m
- Accesso laterale con barra a discesa
- Operatività multifunzione
- Joystick proporzionale di manovra con comando a pollice integrato
- Joystick proporzionale di controllo del braccio principale e del brandeggio
- Comando velocità multipla per movimento telescopico e rotazione piattaforma
- Jib articolato da 2.44 m
- Jib telescopico da 4.6 m a 7.6 m
- Rientro laterale motorizzato sul jib
- Rotazione idraulica fino a 180°
- Pannello stato macchina a spie luminose su quadro comandi in piattaforma¹
- Sistema di rilevamento carico
- Cavo CA collegato alla piattaforma
- Pannelli di copertura ad ala di gabbiano
- Supporto motore estraibile
- Marmitta anti-scintille
- Sistema di controllo ADE® (Advanced Design Electronics)
- Trasmissione idrostatica
- Trazione a 4 ruote motrici
- 4 ruote sterzanti/2 ruote sterzanti/sterzata a granchio
- Segnalatore acustico
- Doppia capacità della piattaforma selezionabile (230kg/450kg)
- Assi estensibili estraibili
- Allarme e spia luminosa per inclinazione oltre 5°
- Asse oscillante anteriore
- Golfari di sollevamento e ancoraggio
- Contatore
- Selettore di controllo a terra con interruttore a chiave
- Sistema idraulico di rilevamento carico
- Vassoio attrezzi in piattaforma
- Alimentazione ausiliaria da 12 V CC
- Sistema di allarme/arresto in caso di problematiche al motore²
- Velocità ridotta disponibile per funzioni di marcia, sollevamento e brandeggio
- Sistema di protezione JLG® SkyGuard®

Specifiche standard

Alimentazione	
• Motore Diesel	Deutz TCD 2.9 L4 55.4 kW
• Capacità serbatoio carburante	117 l
Sistema idraulico	
• Capacità serbatoio idraulico	250 l
• Alimentazione ausiliaria	12 V CC
Pneumatici	445/50D710 a riempimento di schiuma

Prestazioni

- Altezza di lavoro 47.72 m
- Sbraccio di lavoro 25.03 m
- Brandeggio (continuo) 360°
- Capacità di carico
 - limitata 450 kg
 - illimitata 230 kg
- Meccanismo di rotazione (idraulico) 180°
- Jib telescopico ritratto 4.62 m
- Jib telescopico esteso 7.62 m
- Range di articolazione del jib 120° verticale (+75° / -45°)
 - A. dimensioni cestello 0.91 m x 2.44 m
 - B¹. larghezza totale (assi ritratti) 2.49 m
 - B². larghezza totale (assi estesi) 3.81 m
 - C. ingombro di coda (durante il lavoro) 1.68 m
 - D. altezza a riposo 3.05 m
 - E¹. lunghezza a riposo 18.82 m
 - E². lunghezza da trasporto 13.11 m
 - F. passo trazione 3.81 m
 - G. luce dal suolo 0.30 m
- Peso^{1/2} 22.000 kg
- Pressione max sul terreno² 7.95 kg/cm²
- Velocità 4.8 km/h
- Pendenza superabile 40%
- Oscillazione asse 0.30 m
- Raggio di sterzata interno (assi ritratti) 4.39 m
- Raggio di sterzata esterno (assi ritratti) 6.86 m

¹ Peso e/o dimensioni possono variare in base alle opzioni o agli standard locali.

² Con pneumatici standard.

Dimensions

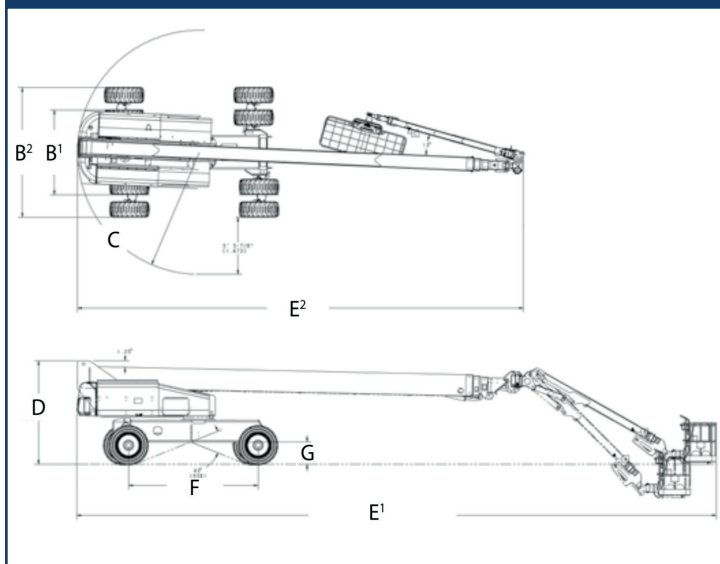

Working ranges

