

JLG TOUCAN 1210

Specifications

Dimensioni	
Dimensioni della piattaforma (l x L)	1.10 x 0.70 m
Dimensioni piattaforma opzionale	n/a
Dimensioni piattaforma estesa	n/a
Larghezza fuori tutto	1.20 m
Sbraccio di coda	15 cm
Altezza con piattaforma abbassata	1.99 m
Lunghezza con piattaforma	3.85 m
Lunghezza con piattaforma	n/a
Passo (interasse)	1.60 m
Altezza dal suolo	8 cm
Peso***	5,200 kg
Pressione esercitata al suolo****	17.7 kg/cm ²
Telaio	
Velocità di spostamento	3.5 km/h
Pendenza superabile	12%
Raggio di sterzata - Interno	1.53 m
Raggio di sterzata - Esterno	3.20 m
Misura pneumatici	21 x 8 x 15
Tipo pneumatici	Non-Marking
Sistema elettrico	24V DC
Fonte d'alimentazione	
Batterie	Full Traction 620 A/hr
Caricabatterie	70 Amp
Motori della trasmissione	2 - Hydraulic
Freni	Spring Applied Disc
Motore idraulico/Pompa	5.2 cc/rev
Serbatoio idraulico	35 L
Specifiche portata	
Altezza della piattaforma	10.00 m
Altezza di lavoro*	12.00 m
Sbraccio**	5.22 m
Altezza verticale e di scavalamento	7.00 m
Rotazione dell'albero	343°
Portata della piattaforma	200 kg
Meccanismo di rotazione della	Optional 120° Hydraulic
Braccio retrattile (Dimensioni)	3.40m Telescopic
Braccio retrattile (Ampiezza)	116° (+59, -57) Vertical

Dimensions

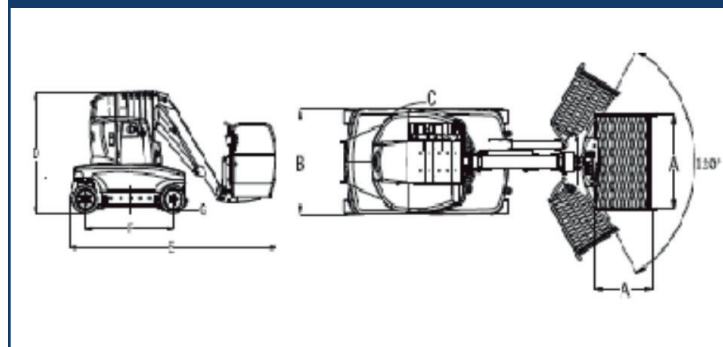

Working ranges

